



I tavoli della collezione Lineup sono disponibili sia in forma rotonda che rettangolare, entrambe in una pluralità di dimensioni. La sapiente capacità manuale nell' incisione del metallo presente in questi tavoli si ispira ad una tecnica dell'alta gioielleria italiana. Alla leggera e rigorosa struttura in metallo si contrappone un piano con una finitura decorativa a base di resine, pigmenti colorati e elementi naturali. La straordinaria carica decorativa applicata ad un prezzo dalle geometrie ordinate si adatta perfettamente in una zona pranzo contemporanea.

Dimensioni

LINEUP. 5160

Tavolo

DIAM. 160x75 H cm

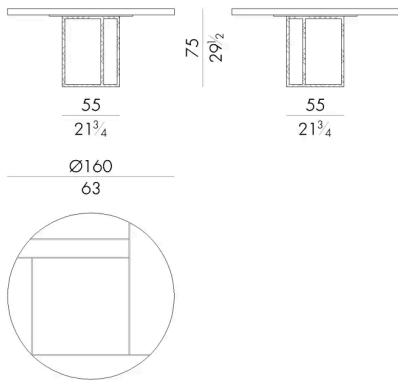

LINEUP. 5180

Tavolo

DIAM. 180x75 H cm

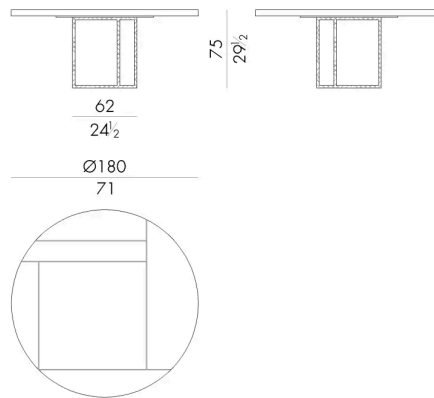

LINEUP. 5200

Tavolo

DIAM. 200x75 H cm

