



Nova圆桌的独特之处在于其特殊的黄铜底座，它像丝带一样包裹着大理石板，增强了石材的自然纹理。金属部分结构采用了一个非常精致的环绕方式，同时采用了光泽和亚光的镀层处理方式，其中手工装饰的精致质感有极强的三维效果。圆桌可添加转盘，同时也有长方形规格的选择。

尺寸

NOVA.5150

Table

DIAM. 150x74 H cm

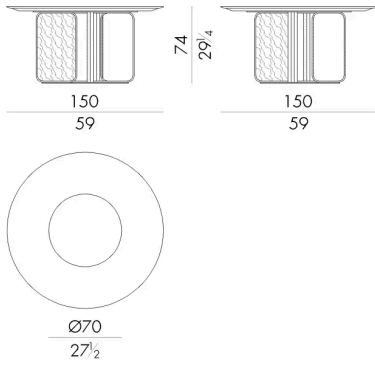

NOVA.5160

Table

DIAM. 160x74 H cm

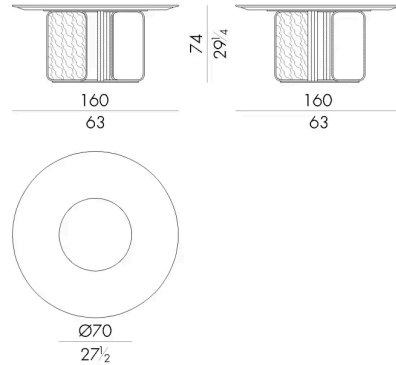

NOVA.5180

Table

DIAM. 180x74 H cm

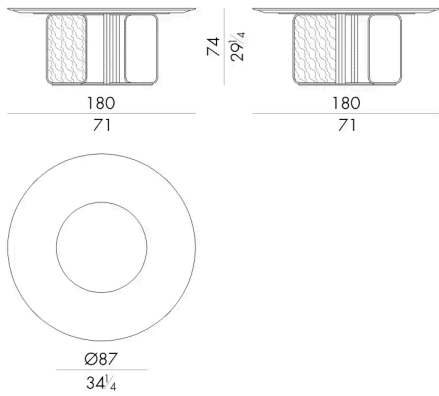

NOVA.5200

Table

DIAM. 200x76 H cm

